

Установка поворотного электропривода HR... на шаровой кран R...

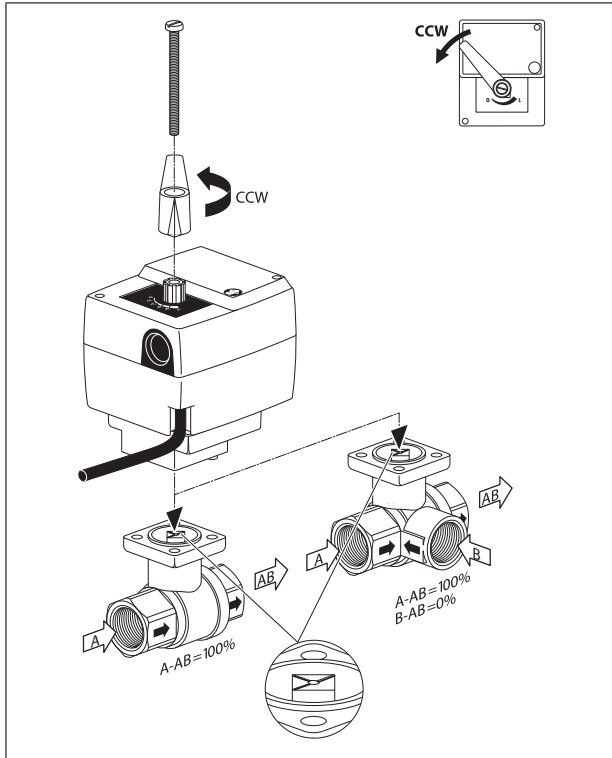

Габаритные размеры устройства в сборе, HR... +R...

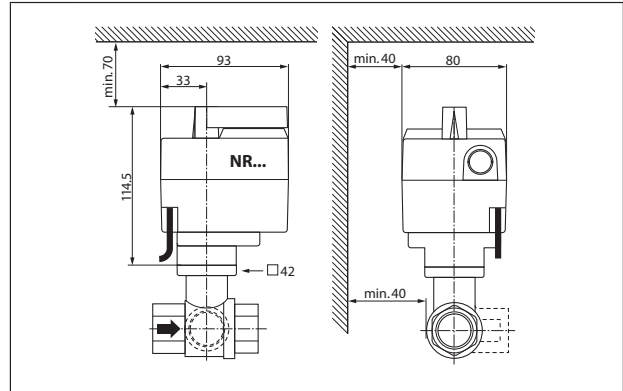

Условия поставки устройства R... +HR...:

- Шаровой кран открыт
- Рычаг поворотного электропривода находится в крайнем положении против часовой стрелки (CCW)
- Кабель подсоединен к порту A

Настройка вспомогательных переключателей HR...-S

Настройка вспомогательных переключателей HR24-3-S и HR230-3-S

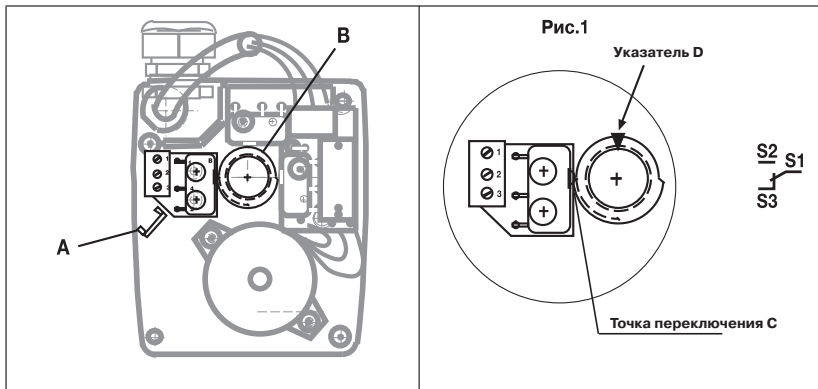

Порядок действий:

1. Удалите крышку корпуса электропривода.
2. Нажмите переключатель ручного управления A на электроприводе и поверните электропривод в необходимое положение переключения при помощи рычага.
3. Вставьте кольцо кулачка B, как показано на Рис. 1, так, чтобы стрелочный указатель был в верхнем положении. При этом будет произойдет замыкание контактов S1 и S2 и установлена необходимая точка переключения.
4. Установите крышку корпуса.